

# LÍNEA ESPECIALIDADES

Modelo: HR-07

**Equipo horizontal de alta eficiencia, es ideal para productos de alta rotación.**



## CARACTERÍSTICAS



**CONTROL INTELIGENTE DE FUNCIONES:**  
Asegura el óptimo funcionamiento del equipo, asegurando que los productos siempre estén a la temperatura ideal para su consumo.



**MOTORES VENTILADOR ELECTRÓNICOS:**  
Permiten un mejor rendimiento, utilizando una fracción de la energía requerida por un motor de polos sombreados.



**ESPUMA AISLANTE DE CICLOPENTANO:**  
Es ecológico ya que no contiene CFC ni HFC y es aislante altamente eficiente.



**TAPA DE ACERO INOXIDABLE:**  
Reduce significativamente la transferencia de calor, haciendo al equipo más eficiente."



**RECUBRIMIENTO INTERIOR DE ALUMINIO:**  
Asegura un enfriamiento más rápido y uniforme, reduciendo el tiempo de pull-down."



### CARACTERÍSTICAS FÍSICAS

Dimensiones exteriores	Alto: 855 mm
	Ancho: 956 mm
	Fondo: 598 mm
Dimensiones interiores	Alto: 424 mm
	Ancho: 877 mm
	Fondo: 472 mm
Peso	Neto: 63 kg
	Con empaque: 66 kg
Volumen	409 lts
Capacidad de contenedor	20': 32
	40': 68
	53': 84
No. Puertas	1
No. Parrillas	5
Capacidad botellas 600ml	Total: N/D
	Frente: N/D
	Fondo: N/D
Capacidad latas	Total: 216

### VISTA SUPERIOR

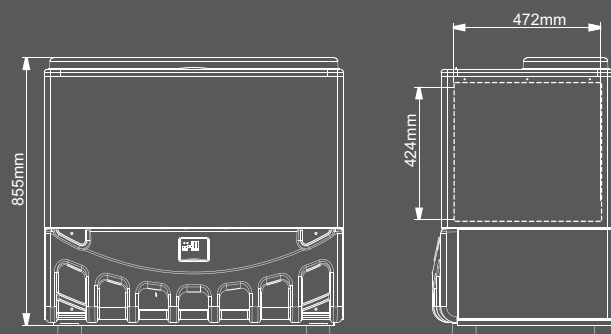
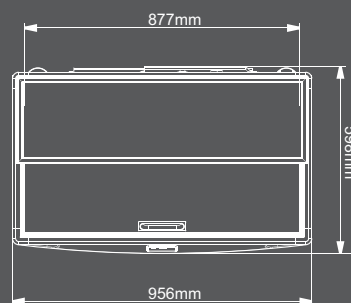

VISTA FRONTAL

VISTA LATERAL

### SISTEMA DE REFRIGERACIÓN BMAD

Consumo de energía	4.149 kWh/24h <sup>†</sup>
Refrigerante	0.300 kg <sup>†</sup>
Compresor	1/5 hp
Evaporador	Dinámico
Rango temperatura	0°C a 7°C

### SISTEMA ELÉCTRICO BMAD

Amperaje	3.5A <sup>†</sup>
Voltaje	115 V
Iluminación	Leds
Long. tomacorriente	1500 mm
Tipo de enchufe	NEMA 5-15P



**GARANTÍA**  
Garantía limitada por un año en todas sus partes, excepto componentes eléctricos y electrónicos.

<sup>†</sup> Consumo de energía NOM en su Condición D  
(Temperatura ambiente max. de 42°C y 75% de humedad relativa)

Sistema Bajo Mantenimiento Alto Desempeño (BMAD)

Dimensiones presentadas al milímetro más cercano

Sujeto a cambio sin previo aviso.

**Imbera S.A. de C.V.**  
Carretera México-Tequisquiapan Km 3.2  
Zona Industrial, San Juan del Río  
Querétaro, México 76800  
Ph: 52 (427) 271 8000/01 Fax: 52 (427) 271 8188